

使用工具 : 2刃避空型球刀

UDCLB 2020-0600 **R1 x L6**

2刃避空型圆角刀

UDCLRS 2020-005-020 **φ2 x CR0.05 x L2**

工件材料 : 超合金 VM-40 (90HRA)

冷却方法 : 气冷 (喷嘴)

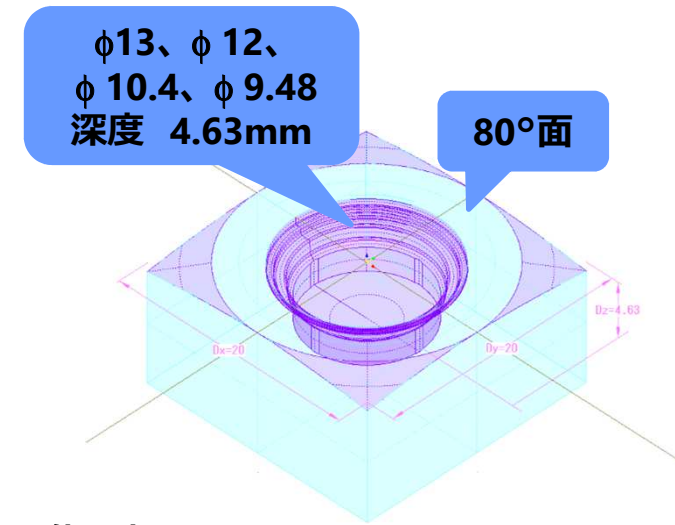
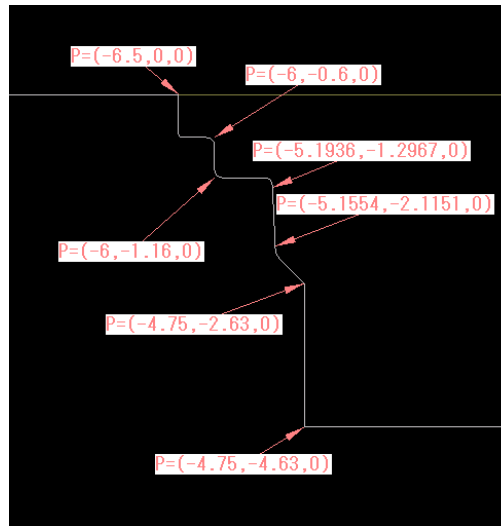
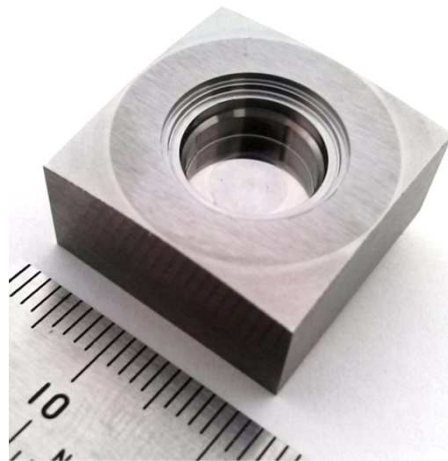

工件尺寸 : 20 x 20 x 10 mm

工程	系列 / 刀具尺寸	转速 (min ⁻¹)	进给速度 (mm/min)	切深 a _p (mm)	切宽 a _e (mm)	除去体积 (mm ³)	加工时间
粗加工	UDCLB R1 x L6	30,000	300	0.1	0.3	399.4	1:41:21
	UDCLRS φ2 x CR0.05 x L2	20,000	750	0.0075	1	22.2	0:23:22
精加工	UDCLB R1 x L6	30,000	300	0.045	0.05	2.5	0:39:21
	UDCLRS φ2 x CR0.05 x L2	20,000	750	0.0075	0.1		0:29:27

工具使用本数 : 4本

3時間14分